

(ШАРНИРНЫЕ ХОМУТЫ) ZPF

ШАРНИРНЫЕ ХОМУТЫ

Поворотные шарнирные хомуты ZPF специально разработаны для форсунок серий HGQ, RGN и ZBA. Для установки на трубу достаточно лишь просверлить отверстие, вставить в него хомут и зафиксировать его с помощью отвертки. Корпус хомута выполнен из полипропилена, армированного стекловолокном, а штифт и болты — из нержавеющей стали AISI 316. Эти хомуты прочны, легко устанавливаются, регулируются, снимаются и проверяются. Их дизайн произвел революцию в современном оборудовании для предпокрасочной обработки. Хомуты имеют прекрасные рабочие показатели при высоких температурах, а направление струи с таким хомутом можно легко и точно регулировать.

- **Типичные области применения:** оборудование для туннельной мойки при предварительной подготовке поверхностей
- **Макс. рабочая температура** LT 80 °C
- **Макс. рабочее давление** LP 5 бар
- **Материалы** Корпус D6 PP, армированный стекловолокном
Штифт и болты B3 Нержавеющая сталь AISI 316
О-образное кольцо E8 NBR

Код	PS дюйм	PD мм	D мм	H мм	H1 мм	L мм	A град	W г
ZPF A125 D6	1 1/4"	41/43	20.0	83	54	84	40°	85
ZPF B125 D6			17.0					
ZPF C125 D6			14.0					
ZPF A150 D6	1 1/2"	46/49	20.0	90	57	90	40°	88
ZPF B150 D6			17.0					
ZPF C150 D6			14.0					

КАК СОСТАВИТЬ
КОД ФОРСУНКИ

ПРИМЕР: ZPF A125 D6

ZPF A125 D6

МАТЕРИАЛЫ • D6 PP, армированный стекловолокном

КОД

ШАРНИРНЫЙ ХОМУТ

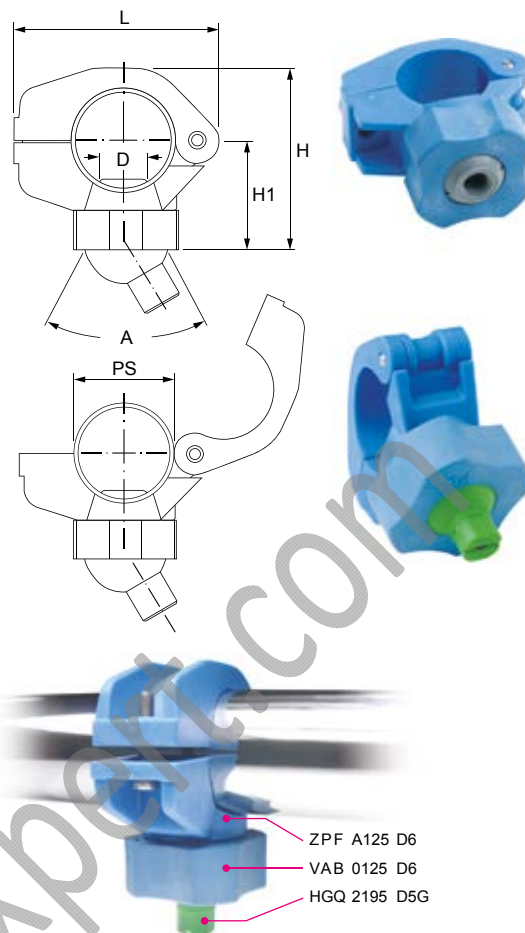

ФОРСУНКИ С ВЫСТРОСЪЕМНЫМ КРЕПЛЕНИЕМ

(РЫЧАЖНЫЕ ХОМУТЫ) ZPQ

РЫЧАЖНЫЕ ХОМУТЫ

Рычажные хомуты ZPQ разработаны для шаровых форсунок серий HGQ, RGN и ZBA. Для установки на трубу достаточно выполнить три действия: просверлить отверстие, надеть зажим на трубу и потянуть рычаг вниз, чтобы зафиксировать его без применения инструментов. Корпус хомута выполнен из полипропилена, армированного стекловолокном, а винты и болты — из нержавеющей стали AISI 316. Поворотные форсунки, которые монтируются с помощью рычажных хомутов ZPQ, обеспечивают прекрасные рабочие показатели при высоких температурах, а направление струи форсунки можно регулировать легко и точно.

- **Типичные области применения:** оборудование для предварительной обработки
- **Макс. рабочая температура** LT 80 °C
- **Макс. рабочее давление** LP 5 бар
- **Материалы** Корпус D6 PP, армированный стекловолокном
Штифт и болты B3 Нержавеющая сталь AISI 316
О-образное кольцо E8 NBR
Уплотнитель шарнира D22 Мягкий полипропилен

Код	PS дюйм	PD мм	D мм	H мм	H1 мм	L мм	A град	W г
ZPQ A125 D6	1 1/4"	42/43	20.0	93	41	84	40°	87
ZPQ B125 D6			17.0					
ZPQ A150 D6	1 1/2"	48/49	20.0	96	44	95	40°	97
ZPQ B150 D6			17.0					

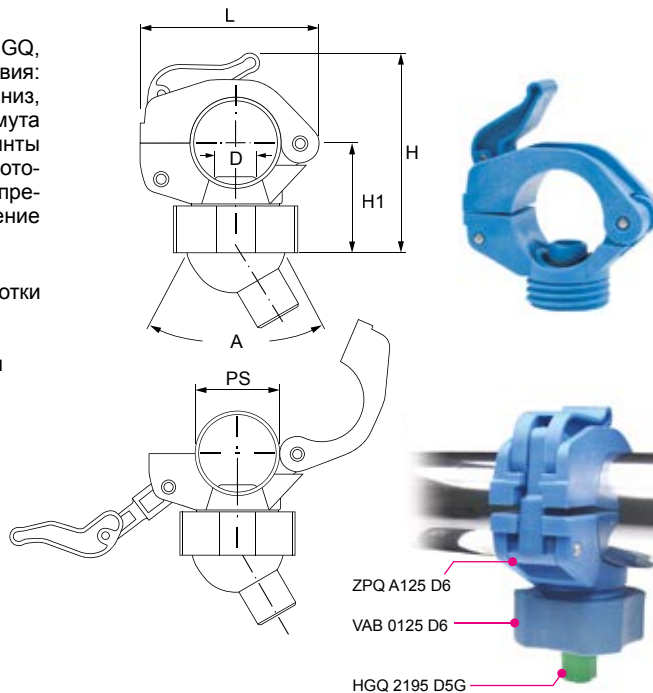

Как устанавливать рычажные хомуты

