



## ▲ ОРОСИТЕЛЬ ДРЕНЧЕРНЫЙ ВОДЯНОЙ, С НАПРАВЛЕННЫМ УГЛОМ РАСПЫЛА (ФОРСУНКА ДЛЯ ПОЖАРОТУШЕНИЯ)

**Существует два типа оросителей для пожаротушения: дренчерный и сплинкерный.**

Специальный дренчерный ороситель представляет собой распылительную форсунку с направленным углом распыла и предназначен для использования в стационарных водяных системах пожаротушения.

Дренчерный ороситель (или распылительная форсунка для пожаротушения) имеет внешний дефлектор, который формирует равномерно заполненный конус каплей воды средней скорости.

Дренчерный ороситель – ороситель для тушения пожара с открытым выходным отверстием. Предназначен для разбрызгивания или распыления воды, либо водных растворов. Устанавливается на трубопроводах систем водяного и пенного пожаротушения под потолком или на стене. В отличие от спринклерного оросителя не имеет теплового замка.



**Дренчером называют ороситель со свободным отверстием для пропуска воды, пены.**

Основное преимущество применения дренчерных головок заключается в обильном орошении защищаемой площади помещений, поверхности корпусов технологических установок, аппаратов, линий, емкостей, резервуаров хранения, вместо куда менее эффективных компактных, распыленных водяных струй, подаваемых ручными стволами.

Основным отличием и важным преимуществом дренчерных оросителей по сравнению со спринклерными головками является подача огнетушащих веществ (воды, в т. ч. со смачивателями, пены) по всей площади помещения, корпуса, зоны вокруг наружной технологической установки, что важно для объектов с высокой пожарной нагрузкой.

Форсунка для пожаротушения доступна в конструкции из латуни, хромированной латуни, нержавеющей стали AISI 304 или AISI 316.

Дренчерный ороситель имеет заданные углы распыления и устанавливается определенным образом по отношению к плоскости защищаемого оборудования или емкости.

Ороситель поставляется с различными вариантами расхода и угла раскрытия факела, поэтому любой разработчик системы может эффективно интегрировать сопло для распыления воды.

**Дренчерный ороситель производства Spray Expert имеет схожие параметры и технические характеристики как у дренчерных оросителей производства TYCO\*.**

\* — Все зарегистрированные торговые марки принадлежат их владельцам.





## КОНСТРУКТИВНЫЕ ОСОБЕННОСТИ

- Открытое сопло без запорной части, без термочувствительных колб или плавких пластин, разрывных замков
- Максимальное рабочее давление: 12.1 бар
- Входное резьбовое соединение: 1/2", 3/4", 1" наружная
- Тип резьбы: BSPT (стандарт) или NPT (под заказ)
- Расход воды от 16 л/мин до 160 л/мин при 1 бар
- Коэффициент производительности: от 16 до 160
- Углы распыла: 90°, 120°, любой требуемый угол под заказ
- Материал: латунь, хромированная латунь, нержавеющие стали AISI 304 или AISI 316

## ОБЛАСТИ ПРИМЕНЕНИЯ

- Охлаждение емкостей хранения ГСМ
- Охлаждение морских и речных судов на причалах
- Охлаждение любого технологического оборудования во время пожара

## ДОСТУПНЫЕ МАТЕРИАЛЫ

- Латунь
- Хромированная латунь
- Нержавеющая сталь AISI304
- Нержавеющая сталь AISI316

## ВАРИАНТ ЧЕРТЕЖА ДРЕНЧЕРА С РЕЗЬБОЙ 1/2" NPT

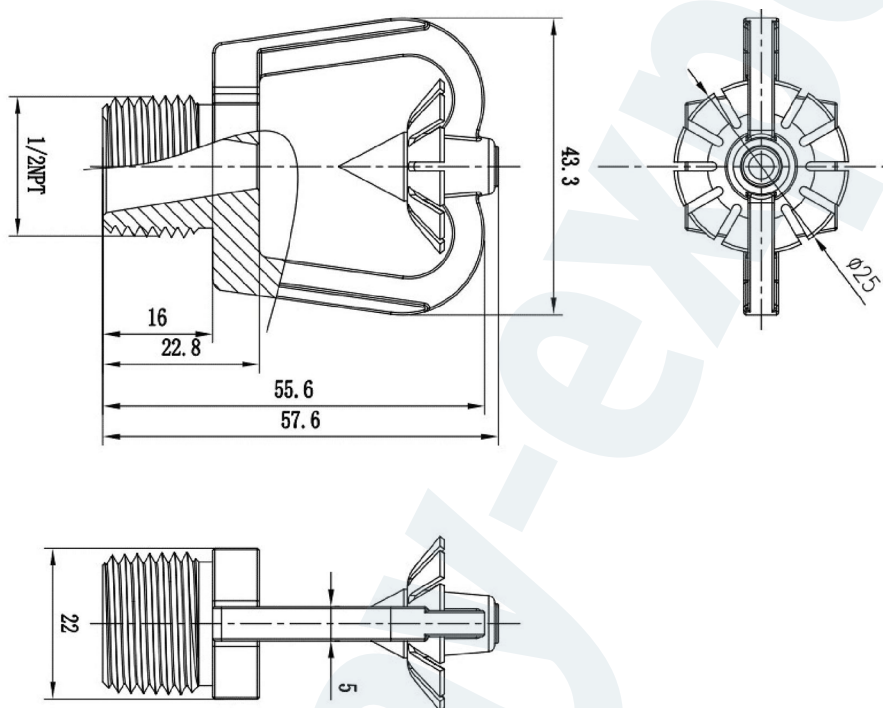

### Проектные параметры

Защищаемая (орошаемая) поверхность может быть наклонена относительно горизонта, но установка дренчерного оросителя производится всегда перпендикулярно защищаемой поверхности.

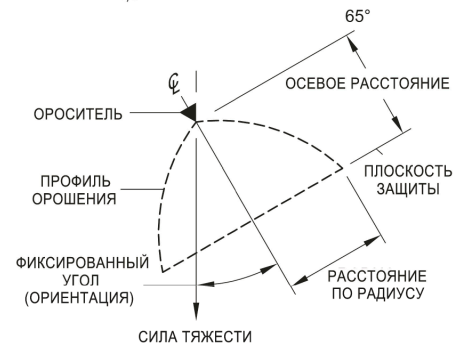
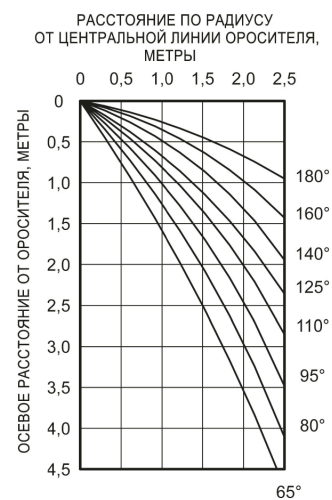

## ВНИМАНИЕ!

Описанные здесь оросители должны быть установлены и содержаться в исправности согласно действующим стандартам NFPA и стандартам любых других органов власти, имеющих полномочия на введение стандартов и контроль их исполнения. Несоблюдение требований вышеперечисленных документов может привести к выходу оборудования из строя. Владелец системы пожаротушения несет ответственность за надлежащую эксплуатацию системы и поддержание всех ее элементов в рабочем состоянии. Параметры некоторых стационарных систем водяного пожаротушения могут значительно меняться в зависимости от характеристик конкретной опасности, основного назначения системы, наличия ветра или тяги. Учитывая такие изменения, а также широкий разброс в характеристиках орошения дренчеров, проектирование стационарных систем водяного пожаротушения должно производиться только опытными конструкторами, которые четко осознают ограничения и возможности таких систем.



## РАСХОДНЫЕ ХАРАКТЕРИСТИКИ

Расход воды при давлении 1 бар, л/мин	Сопло, мм	Доступность моделей											
		3/8 с фильтром			1/2			3/4			1		
		Латунь	НС 303	НС 316	Латунь	НС 303	НС 316	Латунь	НС 303	НС 316	Латунь	НС 303	НС 316
16		✓	✓	✓	✓	✓	✓	—	—	—	—	—	—
17.3	5.18	✓	✓	✓	✓	✓	✓	—	—	—	—	—	—
21		✓	✓	✓	✓	✓	✓	✓	✓	✓	—	—	—
25.9	6.36	✓	✓	✓	✓	✓	✓	—	—	—	—	—	—
27		✓	✓	✓	✓	✓	✓	✓	✓	✓	—	—	—
33.1	7.14	✓	✓	✓	✓	✓	✓	—	—	—	—	—	—
34		—	—	—	✓	✓	✓	✓	✓	✓	—	—	—
43.2	8.36	—	—	—	✓	✓	✓	—	—	—	—	—	—
53		—	—	—	✓	✓	✓	—	—	—	✓	✓	✓
59	9.56	—	—	—	✓	✓	✓	—	—	—	—	—	—
67		—	—	—	✓	✓	✓	—	—	—	✓	✓	✓
80.6		—	—	—	✓	✓	✓	—	—	—	—	—	—
85		—	—	—	✓	✓	✓	—	—	—	✓	✓	✓
103.7		—	—	—	✓	✓	✓	—	—	—	—	—	—
118		—	—	—	✓	✓	✓	—	—	—	✓	✓	✓
180		—	—	—	✓	✓	✓	—	—	—	✓	✓	✓

Другие углы и расходы доступны по запросу.

## СХЕМА ЗАКАЗА

- **B1/2TCO-D3-16-140-316SS** — форсунка дренажная, угол 140°, расход 16 л/мин при 1 бар, резьба 1/2" BSPT наруж., материал: нерж. сталь 316, производство Spray Expert