



## ПОЛНОКОНУСНАЯ ФОРСУНКА SMP

Форсунка SMP с наружной резьбой либо фланцевым соединением создает в процессе распыления полную струю треугольной формы.

Благодаря полноконусным форсункам SMP достигаются высокие результаты в сотнях техпроцессов. Весь полный конус факела распыла заполнен каплями, что делает такие форсунки незаменимыми там, где необходима большая зона покрытия поверхности распыляемой жидкостью и ее равномерное распределение.

В отличие от полоконусных форсунок, форсунки с полным конусом дают больший размер капель с большей ударной силой воздействия на поверхность. Благодаря этому, форсунки с полным конусом часто используются для выполнения очистки поверхности.

### КОНСТРУКТИВНЫЕ ОСОБЕННОСТИ

- Устойчивы к засорению, факел в виде полного конуса.
- Высокий КПД.
- Возможность использования технической воды с примесями.
- Доступны с фланцевыми соединениями.
- Давление — от 0,2 до 5 бар.
- Расход — от 2,6 до 3540 л/мин.
- Угол распыления — 30°, 60°, 90°, 120°.
- Живое сечение — от 3,18 до 57,2 мм.

### ДОСТУПНЫЕ МАТЕРИАЛЫ

- Нержавеющая сталь AISI303
- Нержавеющая сталь AISI316
- Нержавеющая сталь AISI316L

### ОБЛАСТИ ПРИМЕНЕНИЯ

- Очистение дымовых газов
- Охлаждение газов
- Процессы мойки и ополаскивания
- Тушение и предотвращение пожаров

### СПЕЦИФИКАЦИИ ФОРСУНОК

Стандарт резьбы	Резьба	Материалы	Угол распыления
BSPT, NPT	3/8", 1/2", 3/4", 1", 1-1/4", 1-1/2", 2", 2-1/2", 3", 4"	303 Нержавеющая сталь 316 Нержавеющая сталь 316L Нержавеющая сталь	30°, 60°, 90°, 120°

### СХЕМА ЗАКАЗА

- **3/8SMP125-30-SS** — Форсунка полноконусная SMP, 3/8" NPT, 30°, 303 нержавеющая сталь
- **3/8SMP125-30-316SS** — Форсунка полноконусная SMP, 3/8" NPT, 30°, 316 нержавеющая сталь
- **3/8SMP125-30-316LSS** — Форсунка полноконусная SMP, 3/8" NPT, 30°, 316L нержавеющая сталь



### СХЕМА

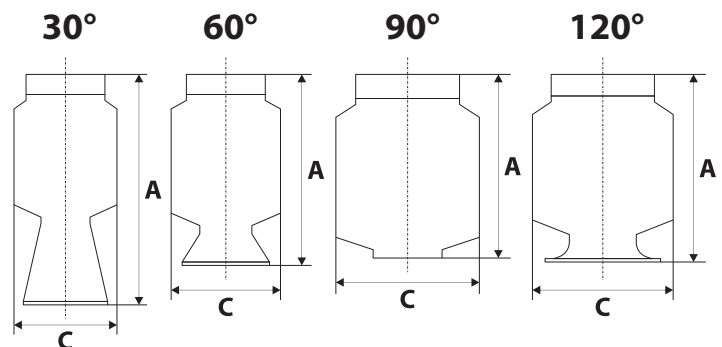



## ТЕХНИЧЕСКИЕ ХАРАКТЕРИСТИКИ ФОРСУНКИ SMP

Резьба	Модель	Доступность												Расход, л/мин								Живое сечение, мм	Размеры, мм					Вес, кг
		30°			60°			90°			120°			0,2 бар	0,3 бар	0,5 бар	0,7 бар	1 бар	2 бар	3 бар	5 бар		А, мм				С, мм	
		303 НС	316L НС	316 НС	303 НС	316L НС	316 НС	303 НС	316L НС	316 НС	303 НС	316L НС	316 НС										30°	60°	90°	120°		
3/8"	SMP125	✓	✓	✓	✓	✓	✓	✓	✓	✓	✓	✓	✓	2,60	3,14	3,99	4,68	5,53	7,66	9,27	11,8	3,18	76,2	38,1	38,1	38,1	22,2	0,09
	SMP156	✓	✓	✓	✓	✓	✓	✓	✓	✓	✓	✓	✓	4,13	4,99	6,35	7,43	8,79	12,2	14,7	18,7	3,97						
	SMP187	✓	✓	✓	✓	✓	✓	✓	✓	✓	✓	✓	✓	5,96	7,21	9,17	10,7	12,7	17,6	21,3	27,1	4,76						
1/2"	SMP187	✓	✓	✓	✓	✓	✓	✓	✓	✓	✓	✓	✓	5,96	7,21	9,17	10,7	12,7	17,6	21,3	27,1	4,76	102	47,6	47,6	47,6	25,4	0,13
	SMP218	✓	✓	✓	✓	✓	✓	✓	✓	✓	✓	✓	✓	9,48	11,5	14,6	17,1	20,2	28,0	33,9	43,0	5,56						
	SMP250	✓	✓	✓	✓	✓	✓	✓	✓	✓	✓	✓	✓	10,7	12,9	16,4	19,2	22,7	31,4	38,0	48,4	6,35						
3/4"	SMP281	✓	✓	✓	✓	✓	✓	✓	✓	✓	✓	✓	✓	13,1	15,8	20,1	23,6	27,9	38,6	46,8	59,4	7,14	102	63,5	60,3	63,5	31,8	0,23
	SMP312	✓	✓	✓	✓	✓	✓	✓	✓	✓	✓	✓	✓	15,9	19,2	24,4	28,6	33,8	46,8	56,6	72,0	7,94						
	SMP343	✓	✓	✓	✓	✓	✓	✓	✓	✓	✓	✓	✓	19,4	23,5	29,9	35,0	41,4	57,3	69,4	88,2	8,73						
	SMP375	✓	✓	✓	✓	✓	✓	✓	✓	✓	✓	✓	✓	22,9	27,7	35,2	41,3	48,8	67,6	81,8	104	9,53						
1"	SMP375	✓	✓	✓	✓	✓	✓	✓	✓	✓	✓	✓	✓	22,9	27,7	35,2	41,3	48,8	67,6	81,8	104	9,53	111	74,6	74,6	74,6	38,1	0,35
	SMP406	✓	✓	✓	✓	✓	✓	✓	✓	✓	✓	✓	✓	27,6	33,3	42,3	49,3	58,6	81,1	98,1	126	10,3						
	SMP437	✓	✓	✓	✓	✓	✓	✓	✓	✓	✓	✓	✓	34,0	40,6	50,9	59,0	69,0	93,6	112	140	11,1						
1-1/4"	SMP437	✓	✓	✓	✓	✓	✓	✓	✓	✓	✓	✓	✓	34,0	40,6	50,9	59,0	69,0	93,6	112	140	11,1	137	85,9	85,9	85,9	50,8	0,61
	SMP500	✓	✓	✓	✓	✓	✓	✓	✓	✓	✓	✓	✓	43,7	52,2	65,4	75,8	88,7	120	144	180	11,1						
	SMP531	✓	✓	✓	✓	✓	✓	✓	✓	✓	✓	✓	✓	48,5	58,0	72,7	84,2	98,6	134	160	200	12,7						
	SMP562	✓	✓	✓	✓	✓	✓	✓	✓	✓	✓	✓	✓	53,4	63,8	79,9	92,7	108	147	176	220	13,5						
1-1/2"	SMP562	✓	✓	✓	✓	✓	✓	✓	✓	✓	✓	✓	✓	53,4	63,8	79,9	92,7	108	147	176	220	14,3	173	111	111	111	57,2	0,91
	SMP593	✓	✓	✓	✓	✓	✓	✓	✓	✓	✓	✓	✓	60,7	72,5	90,9	105	123	167	200	250	15,1						
	SMP625	✓	✓	✓	✓	✓	✓	✓	✓	✓	✓	✓	✓	64,7	77,4	96,9	112	131	178	213	267	15,9						
	SMP656	✓	✓	✓	✓	✓	✓	✓	✓	✓	✓	✓	✓	78,5	93,5	117	136	159	216	258	324	16,7						
	SMP687	✓	✓	✓	✓	✓	✓	✓	✓	✓	✓	✓	✓	82,5	98,7	124	143	168	227	272	340	17,5						
2"	SMP750	✓	✓	✓	✓	✓	✓	✓	✓	✓	✓	✓	✓	100	120	150	174	204	276	330	414	19,1	210	178	146	159	66,8	1,59
	SMP812	✓	✓	✓	✓	✓	✓	✓	✓	✓	✓	✓	✓	110	132	165	191	223	303	362	454	20,6						
	SMP875	✓	✓	✓	✓	✓	✓	✓	✓	✓	✓	✓	✓	136	162	203	236	276	374	448	560	22,2						
	SMP937	✓	✓	✓	✓	✓	✓	✓	✓	✓	✓	✓	✓	152	182	228	264	309	419	501	627	23,8						
	SMP1000	✓	✓	✓	✓	✓	✓	✓	✓	✓	✓	✓	✓	178	213	266	309	361	490	586	734	25,4						
	SMP1125	✓	✓	✓	✓	✓	✓	✓	✓	✓	✓	✓	✓	206	249	317	371	439	608	736	935	28,6						
2-1/2"	SMP1125	✓	✓	✓	✓	✓	✓	✓	✓	✓	✓	✓	✓	206	249	317	371	439	608	736	935	28,6	267	213	165	178	82,6	2,04
	SMP1250	✓	✓	✓	✓	✓	✓	✓	✓	✓	✓	✓	✓	247	299	381	446	527	730	883	1120	31,8						
	SMP1375	✓	✓	✓	✓	✓	✓	✓	✓	✓	✓	✓	✓	297	359	456	535	632	875	1060	1350	34,9						
	SMP1500	✓	✓	✓	✓	✓	✓	✓	✓	✓	✓	✓	✓	363	440	559	655	774	1070	1230	1650	38,1						
3"	SMP1500	✓	✓	✓	✓	✓	✓	✓	✓	✓	✓	✓	✓	363	440	559	655	774	1070	1230	1650	38,1	343	279	229	248	121	3,29
	SMP1625	✓	✓	✓	✓	✓	✓	✓	✓	✓	✓	✓	✓	428	517	658	770	911	1260	1530	1940	41,3						
	SMP1750	✓	✓	✓	✓	✓	✓	✓	✓	✓	✓	✓	✓	488	591	751	880	1040	1440	1740	2220	44,5						
4"	SMP1750	✓	✓	✓	✓	✓	✓	✓	✓	✓	✓	✓	✓	488	591	751	880	1040	1440	1740	2220	44,5	406	356	225	248	121	3,63
	SMP1825	✓	✓	✓	✓	✓	✓	✓	✓	✓	✓	✓	✓	550	660	845	990	1170	1620	1960	2490	47,6						
	SMP2000	✓	✓	✓	✓	✓	✓	✓	✓	✓	✓	✓	✓	643	778	989	1160	1370	1900	2300	2920	50,8						
	SMP2125	✓	✓	✓	✓	✓	✓	✓	✓	✓	✓	✓	✓	719	870	1100	1290	1530	2100	2550	3250	54,0						
	SMP2250	✓	✓	✓	✓	✓	✓	✓	✓	✓	✓	✓	✓	780	944	1200	1400	1660	2300	2780	3540	57,2						